

◆ Новости компании *CNC Software* ◆

## Приложение *Mastercam X7 for SolidWorks* ускоряет путь от конструкторского замысла до готовой детали

Компания *CNC Software, Inc.* (США) выпустила в свет *Mastercam X7 for SolidWorks* – САМ-приложение, полностью интегрированное в систему *SolidWorks*. Пользователи могут программировать обработку проектируемых деталей непосредственно в среде *SolidWorks*, используя передовые стратегии обработки и эффективные траектории *Mastercam*. Основными особенностями релиза *Mastercam X7 for SolidWorks* являются поддержка токарной обработки (*Lathe*), появление нового редактора файлов и нового Менеджера инструментов, улучшение функций проверки траекторий – *Backplot* и *Verify*.

### Поддержка токарной обработки

Приложение *Mastercam X7 for SolidWorks* использует большинство траекторий обработки из арсенала пакета *Mastercam Lathe*, включая новую черновую динамическую траекторию *Lathe Dynamic Rough*. Эта траектория специально спроектирована для обработки твердых материалов резами со скругленными пластинами (радиусными или сферическими). Обеспечивается плавный съём материала с аккуратным входом реза, увеличивается площадь поверхности реза пластинки, что продлевает жизнь инструмента и увеличивает скорость обработки.

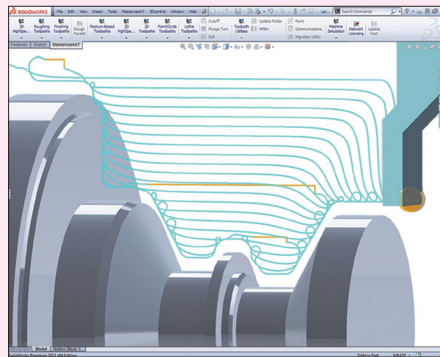

*Mastercam X7 for SolidWorks использует большинство траекторий из арсенала Mastercam Lathe, включая новую черновую динамическую траекторию Lathe Dynamic Rough*

### Симулятор обработки

Утилиты *Backplot* и *Verify*, предназначенные для проверки всех движений инструмента, усовершенствованы и объединены в рамках общей среды симуляции обработки под названием *Mastercam Simulator*. Это позволяет повысить эффективность рабочего процесса и обеспечить всесторонний анализ траекторий.

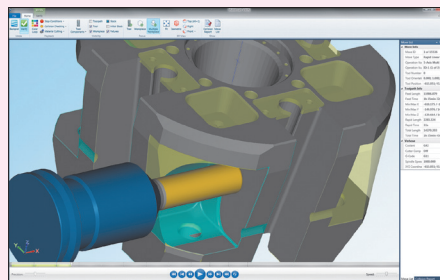

*Утилиты Backplot и Verify, предназначенные для проверки движения инструмента, усовершенствованы и объединены в общую среду симуляции*

### Новый Менеджер инструментов

Полностью переработанный Менеджер инструментов (*Tool Manager*) обеспечивает гибкость и эффективность в деле управления инструментами и патронами, а также при создании сборок из различных компонентов, которые могут использоваться системой *Mastercam* при расчете траекторий. Кроме поддержки работы с компонентами инструментов, *Tool Manager* позволяет собрать воедино информацию об обрабатываемом материале и параметрах резания, чтобы при

выборе инструмента для операции обработки можно было воспользоваться рекомендациями производителя по режимам резания.

### Редактор файлов

На смену редактору файлов, который прежде поставлялся в комплекте с *Mastercam*, пришел новый. Он поддерживает новый язык постпроцессорирования *MP.NET*, но при этом унаследовал и поддержку старого *MP*, кодов УП и скриптов *Visual Basic*. Обеспечивается полностью настраиваемое выделение ключевых слов и символов, вставка готовых фрагментов кода, выравнивание строк, закладка и т.д.

Кроме того, в арсенале *Mastercam X7 for SolidWorks* имеются:

- Траектория гравировки и траектория по точкам.
- Функция *Create Letters*, которая позволяет размещать текст по линиям, дугам и *B*-сплайнам.
- Опция “Ассоциативный контроль” (*Associativity checking*), которая определяет, будет ли *Mastercam* осуществлять поиск несоответствий между геометрией, на основе которой сгенерированы траектории, и актуальной 3D-моделью, когда пользователь её модифицирует.
- Возможность автоматического обновления ПО через интернет, когда система проверяет наличие апдейтов и патчей.
- Новая опция *Optimize* для оптимизации последовательности проходов при формировании высокоскоростных траекторий *3D HST Hybrid*, которая предлагает дополнительные возможности для обработки открытых и закрытых контуров, а также более рациональный перерасчет.
- Полный набор параметров в *3D HST Project* для доведения проектируемых на поверхность высокоскоростных траекторий до совершенства.
- Возможность дополнительного движения инструмента вверх-вниз вдоль своей оси в режиме *Oscillate Motion* для 5-осевых траекторий *Curve* и *Swarf*; это продлевает жизнь инструмента за счет того, что обработка ведется разными его участками.

Более подробная информация о приложении *Mastercam for SolidWorks* представлена на сайтах [www.mastercamforsolidworks.com](http://www.mastercamforsolidworks.com) и [www.mastercam.ru](http://www.mastercam.ru).